

MONTAGEANLEITUNG

Bett Almara



06/21 331

Ihre Zufriedenheit ist uns wichtig!

Sollte ein Produkt durch einen Herstellungs- oder Verarbeitungsfehler in seiner Funktion beeinträchtigt sein, suchen wir kulant die beste Lösung für das Problem (Reparatur, Ersatzlieferung oder Gutschein über den aktuellen Wert des Produktes).

Rufen Sie uns an, kontaktieren Sie uns online oder besuchen Sie einen Grüne Erde-Store in Ihrer Nähe.



Österreich: 0 76 15 / 20 34 10 • Deutschland: 0 89 / 12 00 99 0 • Schweiz: 0 81 756 01 44



beratung@grueneerde.com



Adressen und Öffnungszeiten der Stores finden Sie auf www.grueneerde.at

Grüne  Erde

Grüne  Erde

Österreich Grüne Erde • Hauptstraße 9 • 4644 Scharnstein • Tel.: 0 76 15 / 20 34 10 • Fax: 0 76 15 / 77 07
Deutschland Grüne Erde • Frauenstraße 6 • 80469 München • Tel.: 0 89 / 12 00 99 0 • Fax: 0 89 / 12 00 99 22
Schweiz Grüne Erde • Postfach • 9471 Buchs • Tel.: 0 81 756 01 44 • Fax: 0 81 756 01 47

Prüfen Sie bitte, ob Sie alle Teile bekommen haben:

- 2 Rückenpolster • 1 Kopfteil • 2 Kufen • 2 Seitenwangen • 1 Fußteil • 1 Mittelsteg • 1 Verbindungsteil • 2 Plättchen • 2 Dübel

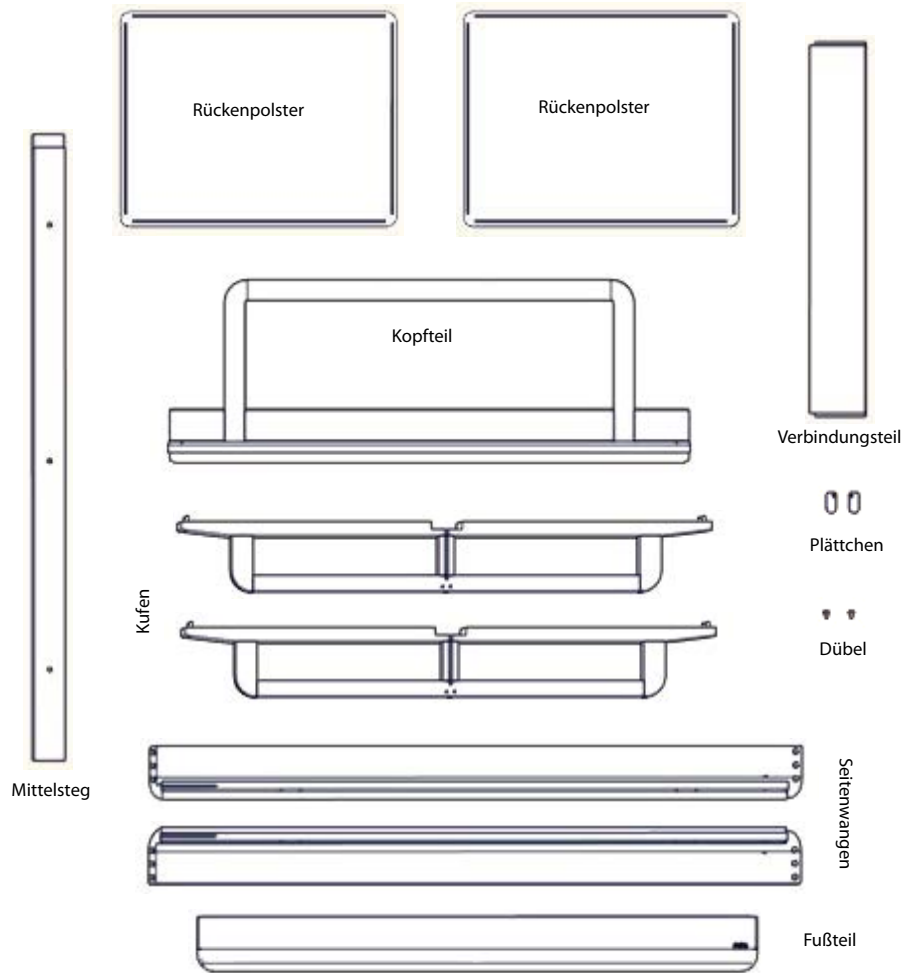

> Haben Sie noch Fragen? Wir helfen Ihnen gerne!
Auf der Rückseite dieser Montageanleitung finden Sie alle Möglichkeiten uns zu kontaktieren.

Empfehlung: Das Bett sollte von 2 Personen aufgebaut werden!

1. Kopfteil und Seitenwangen auf einen weichen Untergrund legen (Teppich, Decke ...).
Gratdübel der ersten Seitenwange in die Ausfräsungen am Kopfteil stecken.

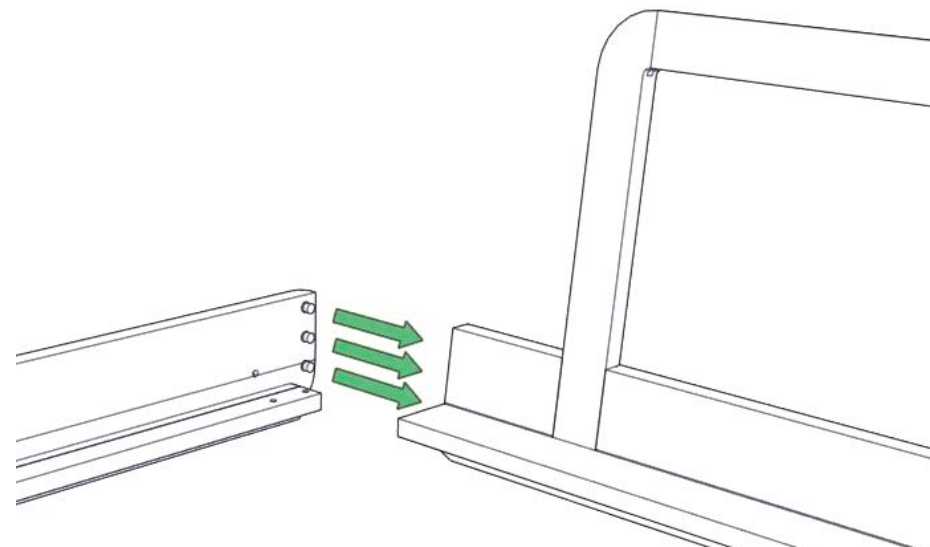

2. Gratdübel der zweiten Seitenwange in die Ausfräsungen am Kopfteil stecken.

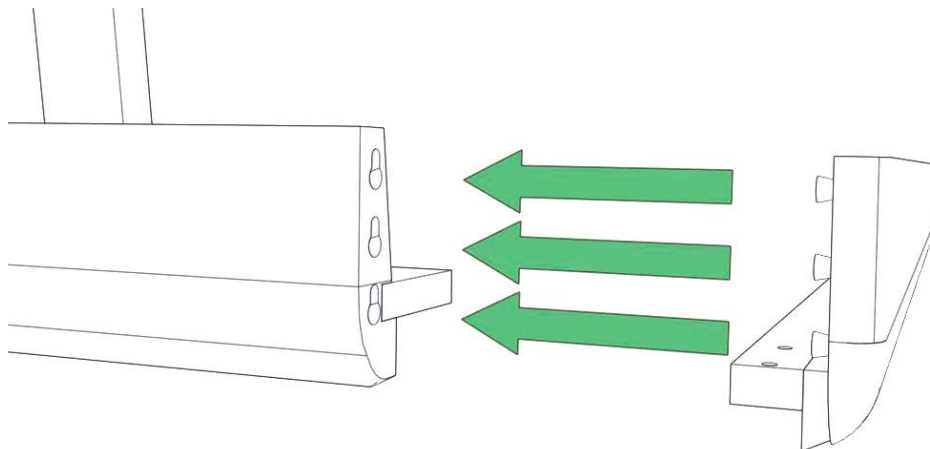

3. Kopfteil an den Verbindungsstellen mit den Seitenwangen kräftig nach unten drücken.

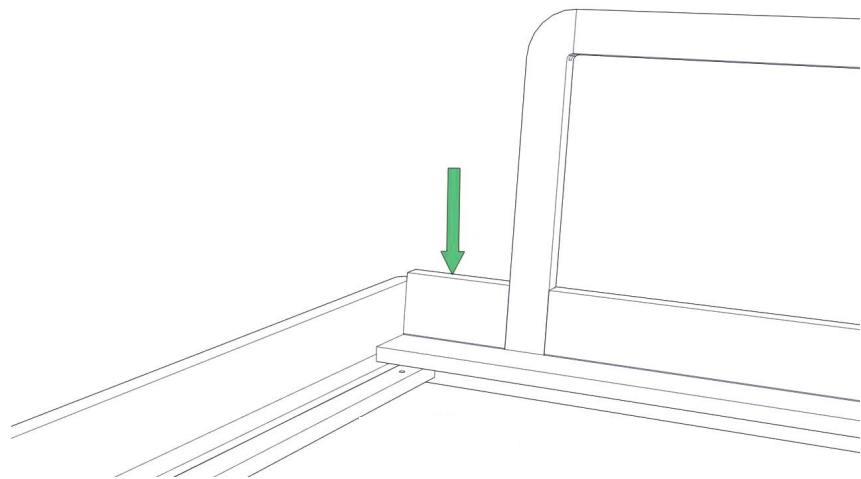

4. Gratdübel der Seitenwangen in die Ausfräsungen am Fußteil stecken.

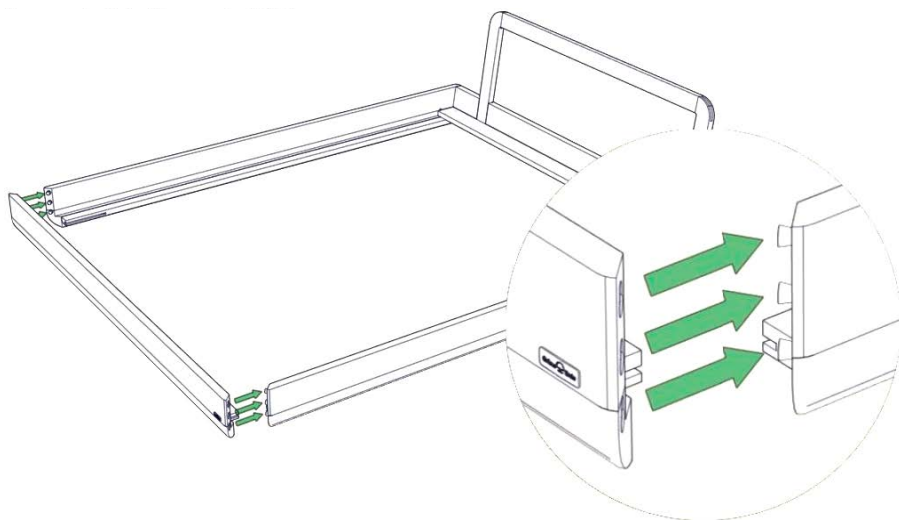

5. Fußteil an den Verbindungsstellen mit den Seitenwangen kräftig nach unten drücken.

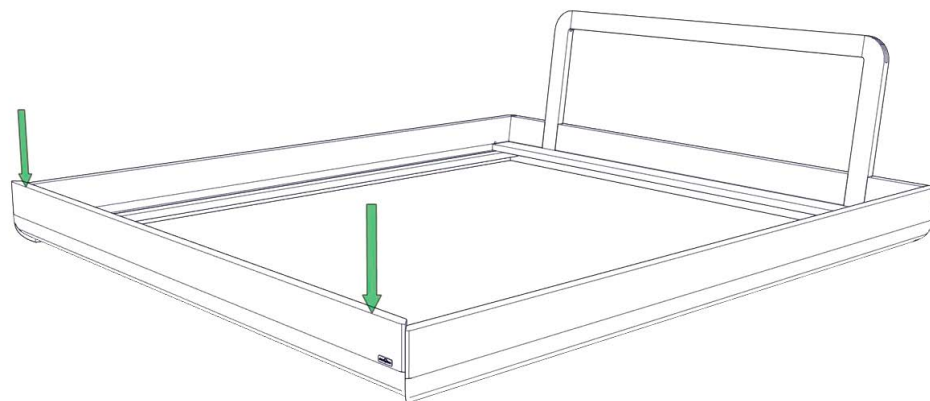

6. Die beiden Dübel wie abgebildet mit der flachen Seite nach unten in die Bohrungen der Seitenwangen stecken.

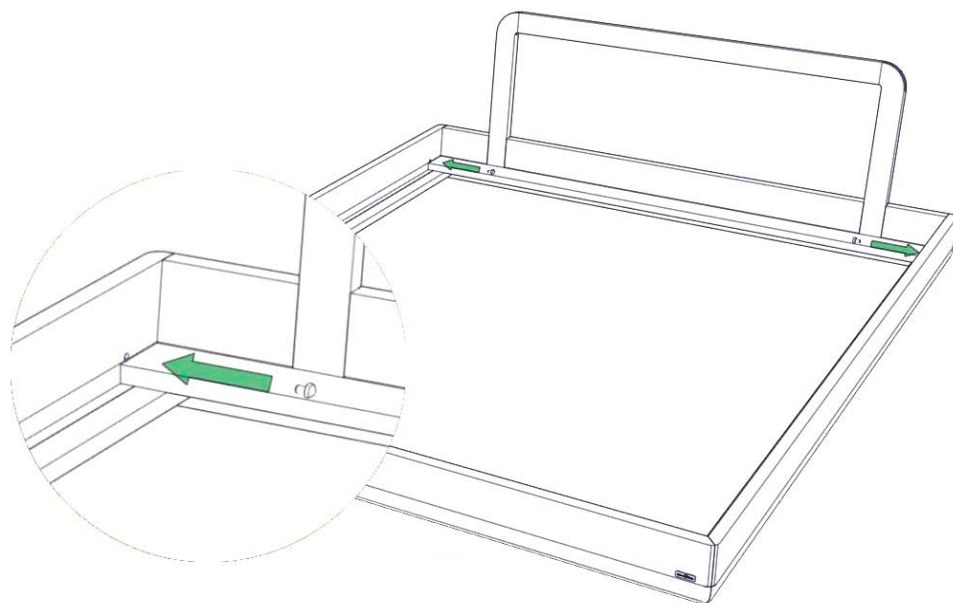

7. Holzplättchen wie abgebildet fest in die Schlitz an den Verbindungsstellen zwischen Fußteil und Lattenrostauflegeleisten stecken.

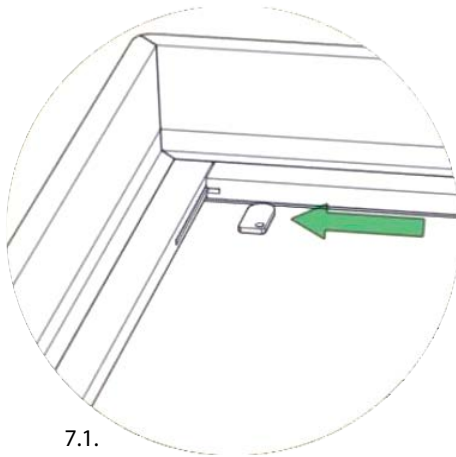
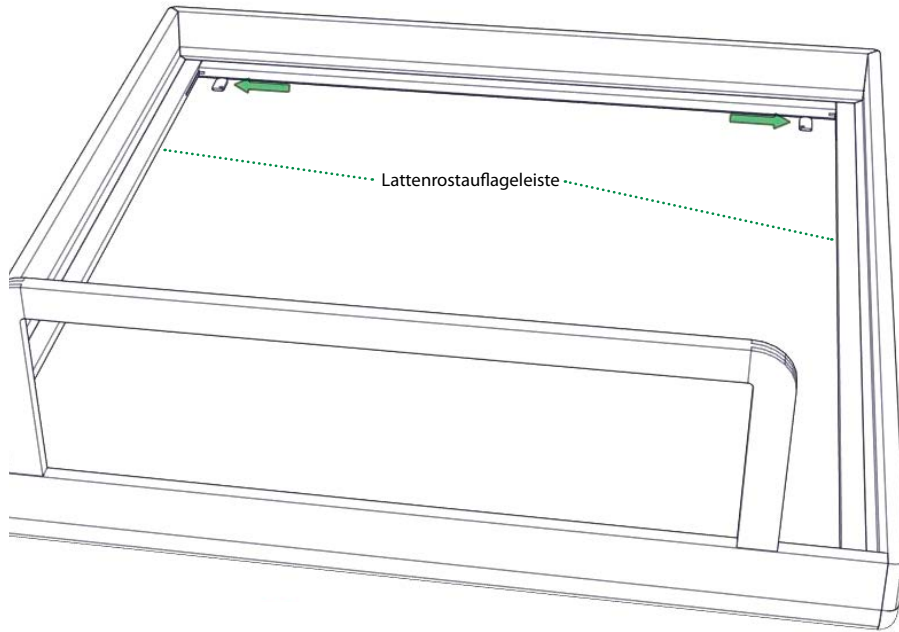

7.1.

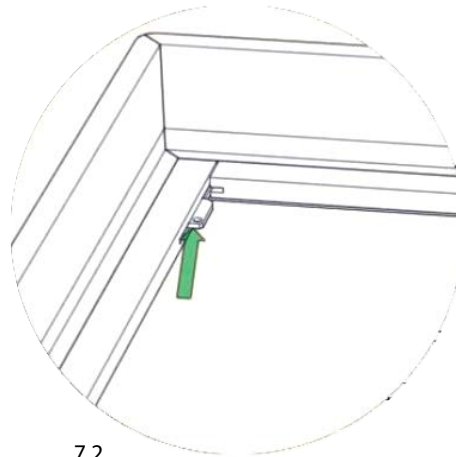

7.2.

8. Kufen aufstellen. Dann Verbindungselement wie abgebildet langsam und gleichmäßig in die Nuten der Kufen stecken (nicht verkanten!). Dabei muss die runde Seite der Gratfeder des Verbindungselements nach unten zeigen.

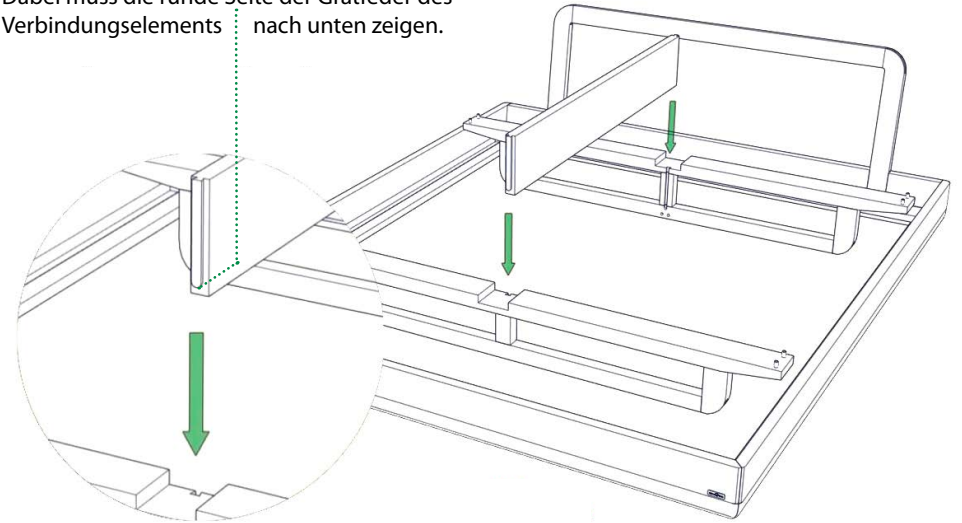

9. Person A schiebt den Bettrahmen auf einer Seite soweit unter die Kufen (9.1.), dass Person B den Bettrahmen auf der anderen Seite an den Kufen vorbei anheben kann (9.2.).

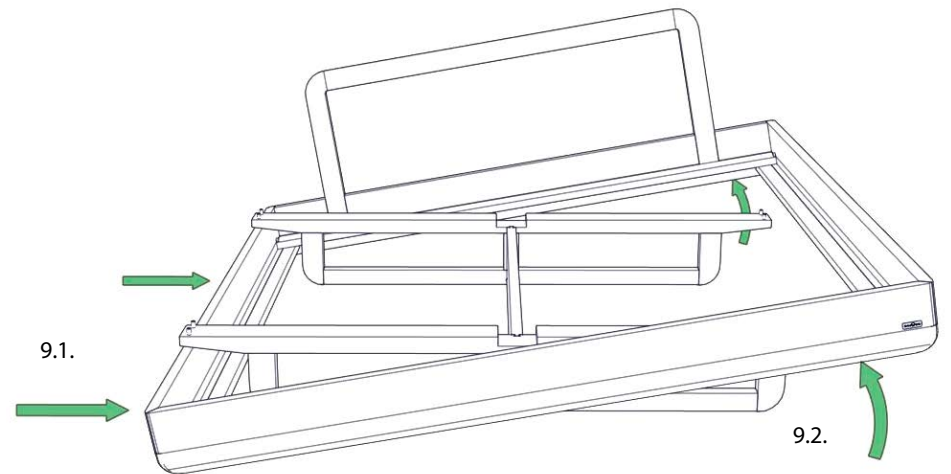

9.1.

9.2.

10. Person B hebt den Bettrahmen nun soweit über die Kufen in Richtung Mitte (10.1.), bis auch Person A den Bettrahmen auf ihrer Seite an den Kufen vorbei in die Waagrechte anheben kann (10.2.).

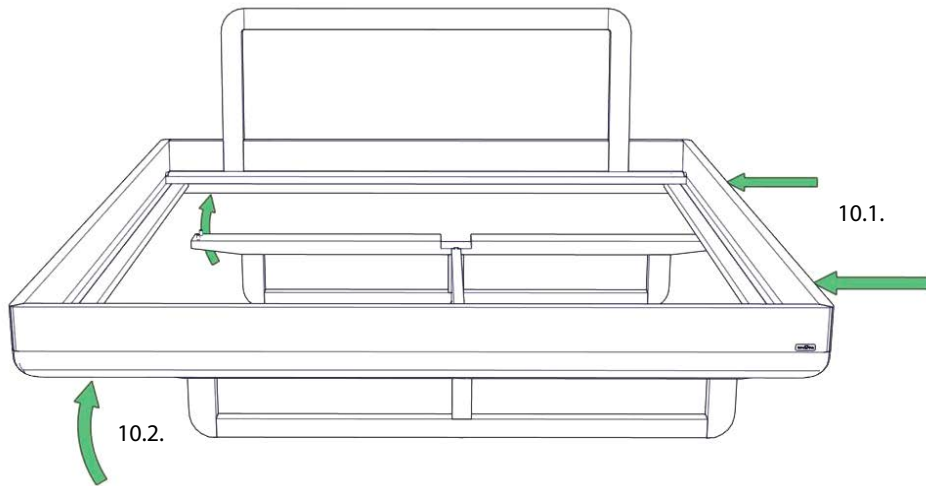

11. Bettrahmen – zunächst nur – auf einer Seite auf die Kufen setzen, sodass die Dübel der Kufen in die Bohrungen an der Untenseite der Seitenwangen passen. Bettrahmen an den Verbindungsstellen mit den Kufen fest nach unten drücken.

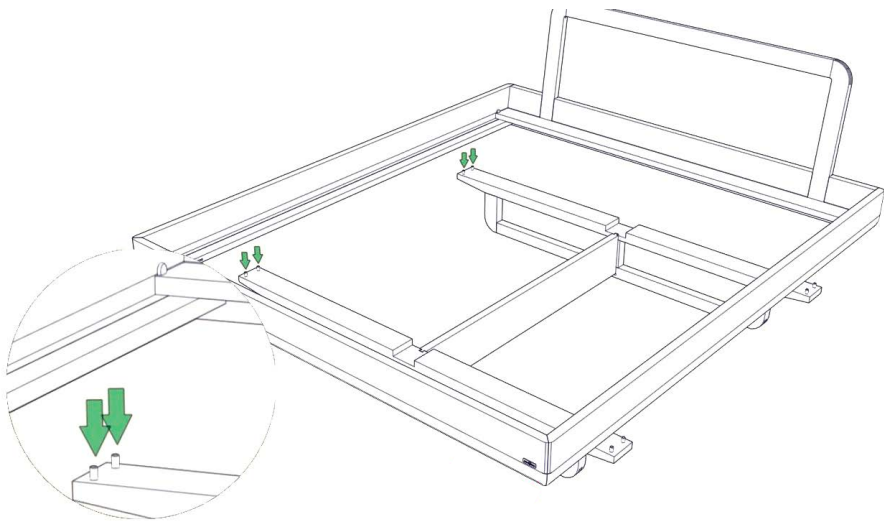

12. Mittelsteg wie abgebildet – mit der Ausnehmung zum Fußteil – in den Bettrahmen einlegen.

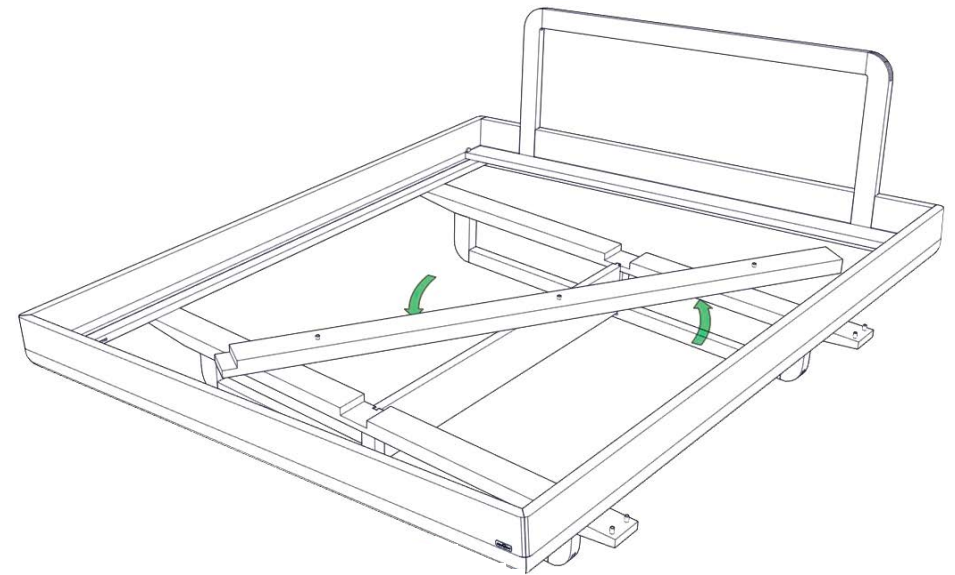

13. Die noch nicht mit den Kufen verbundene Seite des Bettrahmens ein wenig anheben (13.1.), dann den Mittelsteg in die Ausnehmungen der Kufen legen (13.2.).

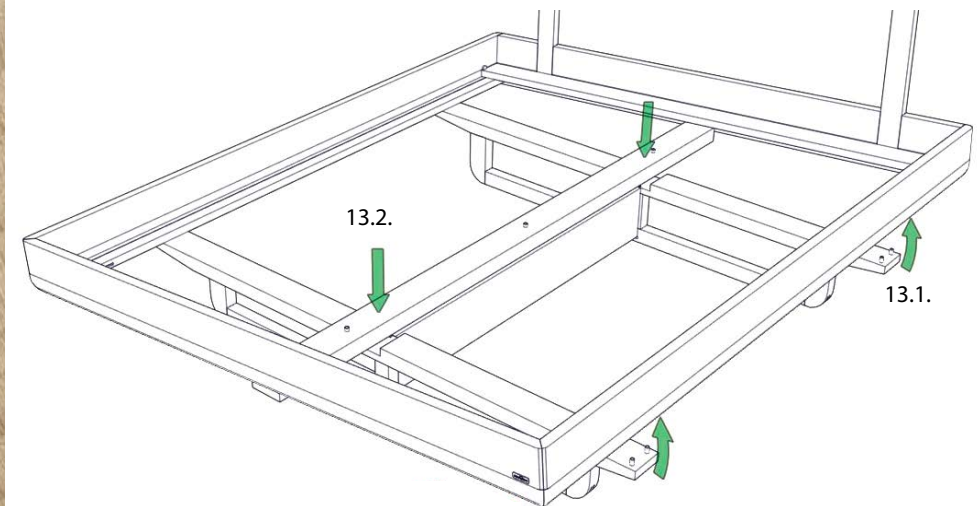

14. Nun den Bettrahmen auch auf der anderen Seite mit den Kufen verbinden (wie bei 11.).

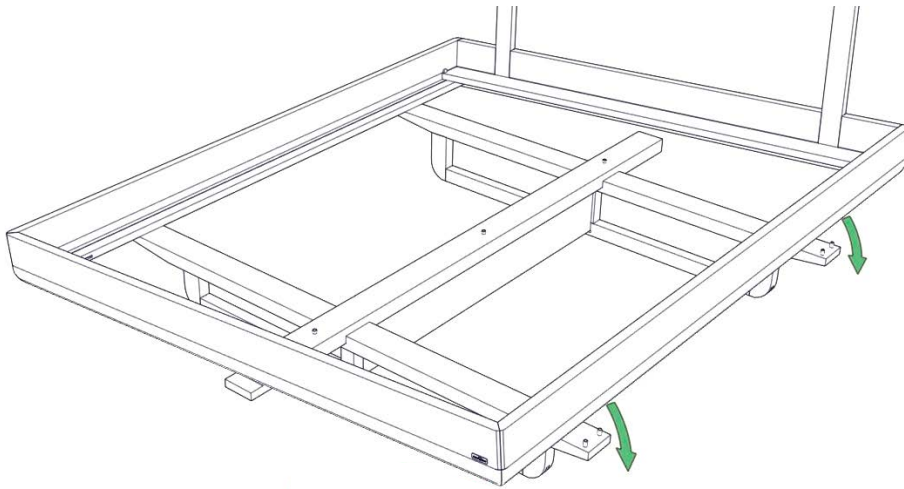

15. Rückenpolster auflegen.

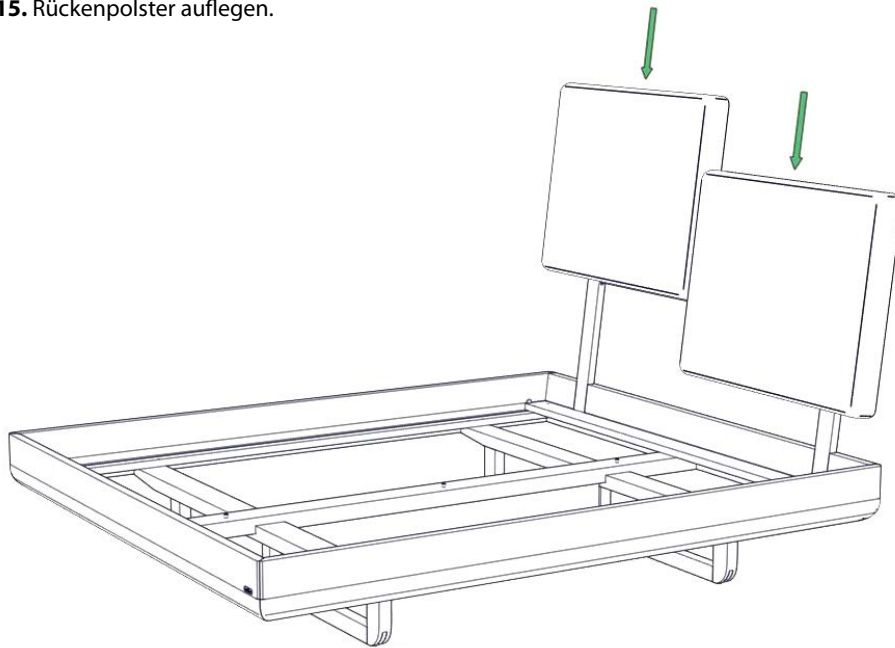

Allgemeine Sicherheitshinweise

- Die Sicherheit unserer Produkte – und damit Ihre Sicherheit – liegt uns sehr am Herzen. Folgen Sie daher bitte in Ihrem eigenen Interesse unbedingt den Angaben in dieser Montageanleitung und beachten Sie bereits vor dem Kauf die Sicherheitshinweise.
- Generell bitten wir Sie, bei der Montage und im täglichen Umgang mit unseren Möbeln auf Sicherheit zu achten – vor allem, wenn Kinder im Haus sind. Besonders gilt dies für hohe Kleider- u. Bücherschränke, Regale, Modulsysteme, Möbel mit großen Laden etc.
- Unsere Möbel sind so gestaltet, dass sie in Selbstmontage zusammengebaut und aufgestellt werden können. Wenn Sie dies nicht selbst machen möchten, können Sie eine fachgerechte Montage bei uns in Auftrag geben. Die Auftragserteilung ist Voraussetzung dafür, dass wir die Möbel dann tatsächlich in Ihrer Wohnung zusammenbauen, aufstellen bzw. montieren dürfen.



- Ein mit natürlichem Pflegeöl getränkter Lappen kann sich nach Gebrauch unter bestimmten Umständen selbst entzünden. Waschen Sie den Lappen daher umgehend nach Gebrauch gründlich mit Wasser aus und lassen Sie ihn vollständig trocknen.

Pflegehinweise

- Sollte die Holzoberfläche an einer Stelle an Glanz verlieren, schleifen Sie die Stelle mit feinem Glaspapier leicht an und bringen Sie etwas Pflegeöl auf. Polieren Sie dann mit einem weichen Tuch nach.
- Vollholz ist robust. Dellen kann es trotzdem manchmal geben. Rauen Sie die Oberfläche mit Glaspapier auf und befeuchten Sie die Stelle mehrmals mit Wasser. So dehnt sich das Holz wieder aus. Trocknen lassen, mit feinem Glaspapier sanft anschleifen, mit Pflegeöl einlassen und mit einem weichen Tuch nachpolieren.
- Ein Holzpflege-Set liegt der Lieferung bei.